Verordnung über die Begriffe und Messweisen im Bauwesen (BMBV)

Der Regierungsrat des Kantons Bern,

gestützt auf die Artikel 1 und 2 der interkantonalen Vereinbarung über die Harmonisierung der Baubegriffe vom 22. September 2005 (IVHB)¹ und Artikel 144 Absatz 2 Buchstabe g des Baugesetzes vom 9. Juni 1985 (BauG)²,

auf Antrag der Justiz-, Gemeinde- und Kirchendirektion,

beschliesst:

1. Begriffe und Messweisen

1.1 *Massgebendes Terrain*

Art. 1 ¹ Als massgebendes Terrain gilt der natürlich gewachsene Gelände-verlauf. Kann dieser infolge früherer Abgrabungen und Aufschüttungen nicht mehr festgestellt werden, ist vom natürlichen Gelände-verlauf der Umgebung auszugehen.

² Aus planerischen oder erschliessungstechnischen Gründen kann das massgebende Terrain in einem Planungs- oder im Baubewilligungsverfahren abweichend festgelegt werden.

³ Wird das Terrain im Hinblick auf ein Bauvorhaben abgegraben, so ist dieses abgegrabene Terrain massgebend.

1.2 *Gebäude (Anhang Figuren 1.1 bis 1.4)*

Gebäude

Art. 2 Gebäude sind ortsfeste Bauten, die zum Schutz von Menschen, Tieren oder Sachen eine feste Überdachung und in der Regel weitere Abschlüsse aufweisen.

Kleinbauten

Art. 3 Kleinbauten sind freistehende Gebäude, die in ihren Dimensionen die zulässigen Masse nicht überschreiten und nur Nebennutzflächen enthalten.

Anbauten

Art. 4 Anbauten sind mit einem anderen Gebäude zusammengebaut, überschreiten in ihren Dimensionen die zulässigen Masse nicht und enthalten nur Nebennutzflächen.

¹ BSG

² BSG 721.0

Unterirdische Bauten	Art. 5 Unterirdische Bauten sind Gebäude, die mit Ausnahme der Erschließung sowie der Geländer und Brüstungen, vollständig unter dem massgebenden Terrain liegen.
Unterniveaubauten	Art. 6 Unterniveaubauten sind Gebäude, die höchstens bis zum zulässigen Mass über das massgebende Terrain hinausragen.
	1.3 Gebäudeteile (Anhang Figuren 2.1 bis 2.5)
Fassadenflucht	Art. 7 ¹ Die Fassadenflucht ist die Mantelfläche, gebildet aus den lotrechten Geraden durch die äussersten Punkte des Baukörpers über dem massgebenden Terrain. ² Vorspringende und unbedeutend rückspringende Gebäudeteile werden nicht berücksichtigt.
Fassadenlinie	Art. 8 Die Fassadenlinie ist die Schnittlinie von Fassadenflucht und massgebendem Terrain.
Projizierte Fassadenlinie	Art. 9 Die projizierte Fassadenlinie ist die Projektion der Fassadenlinie auf die Ebene der amtlichen Vermessung.
Vorspringende Gebäudeteile	Art. 10 Vorspringende Gebäudeteile ragen höchstens bis zum zulässigen Mass (für die Tiefe) über die Fassadenflucht hinaus. Sie dürfen, mit Ausnahme der Dachvorsprünge, das zulässige Mass (für die Breite), beziehungsweise den zulässigen Anteil bezüglich des zugehörigen Fassadenabschnitts, nicht überschreiten.
Rückspringende Gebäudeteile	Art. 11 Rückspringende Gebäudeteile sind gegenüber der Fassadenflucht zurückversetzt.
	1.4 Längen (Anhang Figuren 3.1 und 3.2)
Gebäudelänge	Art. 12 Die Gebäudelänge ist die längere Seite des flächenkleinsten Rechtecks, welches die projizierte Fassadenlinie umfasst.

Gebäudebreite **Art. 13** Die Gebäudebreite ist die kürzere Seite des flächenkleinsten Rechtecks, welches die projizierte Fassadenlinie umfasst.

1.5 Höhen (Anhang Figuren 4.1.a bis 4.4)

Gesamthöhe **Art. 14** Die Gesamthöhe ist der grösste Höhenunterschied zwischen dem höchsten Punkt der Dachkonstruktion und den lotrecht darunter liegenden Punkten auf dem massgebenden Terrain.

Fassadenhöhe **Art. 15** Die Fassadenhöhe ist der grösste Höhenunterschied zwischen der Schnittlinie der Fassadenflucht mit der Oberkante der Dachkonstruktion und der dazugehörigen Fassadenlinie.

Kniestockhöhe **Art. 16** Die Kniestockhöhe ist der Höhenunterschied zwischen der Oberkante des Dachgeschossbodens im Rohbau und der Schnittlinie der Fassadenflucht mit der Oberkante der Dachkonstruktion.

Lichte Höhe und Geschosshöhe **Art. 17** ¹ Die lichte Höhe ist der Höhenunterschied zwischen der Oberkante des fertigen Bodens und der Unterkante der fertigen Decke bzw. Balkenlage, wenn die Nutzbarkeit eines Geschosses durch die Balkenlage bestimmt wird.

² Die Geschosshöhe ist die Höhe von Oberkante bis Oberkante fertigem Boden.

1.6 Geschosse (Anhang Figuren 5.1 bis 5.4)

Vollgeschosse **Art. 18** ¹ Vollgeschosse sind alle Geschosse von Gebäuden mit Ausnahme der Unter-, Dach- und Attikageschosse.

² Bei zusammengebauten Gebäuden und bei Gebäuden, die in der Höhe oder in der Situation gestaffelt sind, wird die Vollgeschossezahl für jeden Gebäudeteil bzw. für jedes Gebäude separat ermittelt.

Untergeschosse **Art. 19** Untergeschosse sind Geschosse, bei denen die Oberkante des fertigen Bodens des darüberliegenden Vollgeschosses, gemessen in der Fassadenflucht, im Mittel höchstens bis zum zulässigen Mass über die Fassadenlinie hinausragt.

Dachgeschosse **Art. 20** Dachgeschosse sind Geschosse, deren Kniestockhöhen das zulässige Mass nicht überschreiten.

Attikageschosse **Art. 21** Attikageschosse sind auf Flachdächern aufgesetzte, zusätzliche Geschosse. Das Attikageschoss muss bei mindestens einer ganzen Fassade gegenüber dem darunter liegenden Geschoss um ein festgelegtes Mass zurückversetzt sein.

1.7 *Abstände und Abstandsbereiche (Anhang Figuren 6.1 bis 6.4)*

Grenzabstand **Art. 22** Der Grenzabstand ist die Entfernung zwischen der projizierten Fassadenlinie und der Parzellengrenze.

Gebäudeabstand **Art. 23** Der Gebäudeabstand ist die Entfernung zwischen den projizierten Fassadenlinien zweier Gebäude.

Baulinien **Art. 24** Baulinien begrenzen die Bebauung und dienen insbesondere der Sicherung bestehender und geplanter Anlagen und Flächen sowie der baulichen Gestaltung.

Baubereich **Art. 25** Der Baubereich umfasst den bebaubaren Bereich, der abweichend von Abstandsvorschriften und Baulinien in einem Nutzungsplanverfahren festgelegt wird.

1.8 *Nachträgliche Aussendämmung*

Art. 26 Bei nachträglicher Aussendämmung bleibt für die Messung der Gesamthöhe oder der Fassadenhöhe die bisherige Dachgestaltung, für die Messung der Bauabstände, Gebäudelänge und -breite sowie für die Berechnung der Nutzungsziffern das bisherige Rohmauerwerk, massgebend.

1.9 *Nutzungsziffern (Anhang Figuren 7.1 bis 7.4)*

Anrechenbare Grundstückfläche **Art. 27** ¹ Zur anrechenbaren Grundstücksfläche (aGSF) gehören die in der entsprechenden Bauzone liegenden Grundstücksflächen bzw. Grundstücksteile.

² Die Flächen der Hauszufahrten werden angerechnet.

³ Nicht angerechnet werden die Flächen der Basis- und Detailerschliessung.

Geschossflächen-
ziffer

Art. 28 ¹ Die Geschossflächenziffer (GFZ) ist das Verhältnis der Summe aller Geschossflächen (GF) zur anrechenbaren Grundstücksfläche.

² Die Summe aller Geschossflächen besteht aus folgenden Komponenten:

- a Hauptnutzflächen (HNF),
- b Nebennutzflächen (NNF),
- c Verkehrsflächen (VF),
- d Konstruktionsflächen (KF),
- e Funktionsflächen (FF).

³ Nicht angerechnet werden Flächen, deren lichte Höhe unter 1,50 Meter liegt.

Baumassenziffer

Art. 29 ¹ Die Baumassenziffer (BMZ) ist das Verhältnis des Bauvolumens über dem massgebenden Terrain (BVm) zur anrechenbaren Grundstücksfläche (aGSF).

² Als Bauvolumen über dem massgebenden Terrain gilt das Volumen des Baukörpers in seinen Aussenmassen.

³ Die Volumen offener Gebäudeteile, die weniger als zur Hälfte durch Abschlüsse (beispielsweise Wände) umgrenzt sind, werden zu einem festgelegten Anteil angerechnet.

Überbauungsziffer

Art. 30 ¹ Die Überbauungsziffer (ÜZ) ist das Verhältnis der anrechenbaren Gebäudefläche (aGbF) zur anrechenbaren Grundstücksfläche (aGSF).

² Als anrechenbare Gebäudefläche gilt die Fläche innerhalb der projizierten Fassadenlinie.

Grünflächenziffer

Art. 31 ¹ Die Grünflächenziffer (GZ) ist das Verhältnis der anrechenbaren Grünfläche (aGrF) zur anrechenbaren Grundstücksfläche (aGSF).

² Als anrechenbare Grünfläche gelten natürliche und/oder bepflanzte Bodenflächen eines Grundstücks, die nicht versiegelt sind und die nicht als Abstellflächen dienen.

Nutzungsüber-
tragung

Art. 32 ¹ Die beteiligten Grundeigentümerinnen und Grundeigentümer können mit Dienstbarkeitsvertrag vereinbaren, dass die noch nicht beanspruchte Nutzung eines Grundstücks auf die Bauparzelle übertragen wird. Die Übertragung ist jedoch nur zulässig unter unmittelbar aneinander angrenzenden Grundstücken derselben Zone.

² Die Nutzungsübertragung ist nicht zulässig, wenn eines der Grundstücke in einer Überbauungsordnung liegt sowie zwischen zwei Baubereichen innerhalb einer Überbauungsordnung.

³ Der Dienstbarkeitsvertrag ist vor Baubeginn zur Eintragung im Grundbuch anzumelden.

⁴ Die Gemeinde hat die Nutzungsübertragung im Nutzungskataster nach Artikel 33 oder in einem besonderen Verzeichnis der Nutzungsübertragungen

festzuhalten.

⁵ Die Nutzungsübertragung nach Absatz 1 erfordert keine Ausnahmegewilligung.

Nutzungskataster

Art. 33 ¹ Der Nutzungskataster ist das Verzeichnis der beanspruchten Nutzungen und der Nutzungsübertragungen in der Bauzone.

² Er ist in Form von Grundstückblättern zu halten, aus denen die Belastung oder Begünstigung der einzelnen Grundstücke mit Nutzungsübertragungen ersichtlich ist. Er ist laufend nachzuführen und mit einem Übersichtsplan zu ergänzen.

³ Er ist öffentlich und allen Interessenten offen zu halten.

2. Übergangs- und Schlussbestimmungen

Übergangsfrist für Gemeinden

Art. 34 ¹ Die Gemeinden passen ihre baurechtliche Grundordnung bis zum 31. Dezember 2020 den Bestimmungen dieser Verordnung an.

² Bis zur Anpassung der baurechtlichen Grundordnung gemäss Absatz 1 finden die bisherigen Artikel 93 bis 98 der Bauverordnung vom 6. März 1985 (BauV)³ Anwendung. Absatz 3 bleibt vorbehalten.

³ Für Gemeinden, die ihre baurechtliche Grundordnung nicht innert Frist gemäss Absatz 1 angepasst haben, gelten ab dem 1. Januar 2021 die Bestimmungen dieser Verordnung.

⁴ Für Überbauungsordnungen, die bei Inkrafttreten dieser Verordnung bereits beschlossen sind, und deren spätere Änderungen gilt die Anpassungspflicht nicht.

Änderung eines Erlasses

Art. 35 Die Bauverordnung vom 6. März 1985 (BauV)³ wird wie folgt geändert:

Art. 23 ¹ Unverändert.

² In den Überbauungsvorschriften sind wenigstens zu ordnen:

- a unverändert;
- b "Gesamthöhe der" wird ersetzt durch "Höhe der gesamten";
- c unverändert;
- d betrifft nur den französischen Text;
- e bis f unverändert.

Art. 24 ¹ Unverändert.

² "Bruttogeschossfläche" wird ersetzt durch "Hauptnutz-, Nebennutz- und Konstruktionsfläche".

Art. 29 Als besondere Bauten und Anlagen im Sinne von Artikel 19 Absatz 1 des Baugesetzes gelten ferner:

- a "Gebäudehöhe" wird durch "Gesamt- oder Fassadenhöhe" ersetzt;

³ BSG 721.1

b bis *d* unverändert.

Art. 45 ^{1 und 2} "Bruttogeschossfläche" wird ersetzt durch "Hauptnutz- und Konstruktionsflächen".

^{3 und 4} Unverändert.

Art. 49 ¹ Unverändert.

² Die Geschossfläche (GF) zur Berechnung der Anzahl Abstellplätze umfasst die Hauptnutz- und Konstruktionsflächen der jeweiligen Wohnungen.

³ Unverändert.

Art. 52 ¹ "BGF" wird ersetzt durch "GF".

² Unverändert.

³ "BGF" wird ersetzt durch "GF".

⁴ "der Schweizerischen Strassenfachleute" wird ersetzt durch "des Schweizerischen Verbandes der Strassen- und Verkehrsfachleute (VSS)".

Art. 72 ¹ Unverändert.

² Die Aufenthaltsbaracken und -räume müssen den allgemeinen Anforderungen (Art. 71) und den nachstehenden Vorschriften genügen:

a "mittlere Höhe" wird ersetzt durch "lichte Höhe";

b bis *d* unverändert.

Art. 92 ¹ "insbesondere Artikel 9 Absatz 2 des Baugesetzes und Artikel 12 hiervor" wird ersetzt durch "insbesondere Artikel 10b des Baugesetzes⁴".

² Die Gemeinden können das Mass der zulässigen baulichen Nutzung bestimmen mit

a der Geschossflächenziffer,

b der Baumassenziffer,

c der Überbauungsziffer,

d der Grünflächenziffer.

Art. 93 bis 98 Aufgehoben.

In den nachgenannten Bestimmungen wird "Bruttogeschossfläche (BGF)" bzw. "BGF" durch "Geschossfläche (GF)" bzw. "GF" ersetzt: Artikel 51 Absätze 1 und 2, Artikel 53 Absätze 1 bis 3, Artikel 54 Buchstabe *b*, Artikel 54a Absatz 1.

Inkrafttreten

Art. 36 Diese Verordnung tritt am 1. August 2011 in Kraft.

Bern, |||

Im Namen des Regierungsrates

Der Präsident: |||

Der Staatsschreiber: |||

Anhang

Skizzen zu den Begriffen und Messweisen

Zu Artikel 2 bis 6: GEBÄUDE

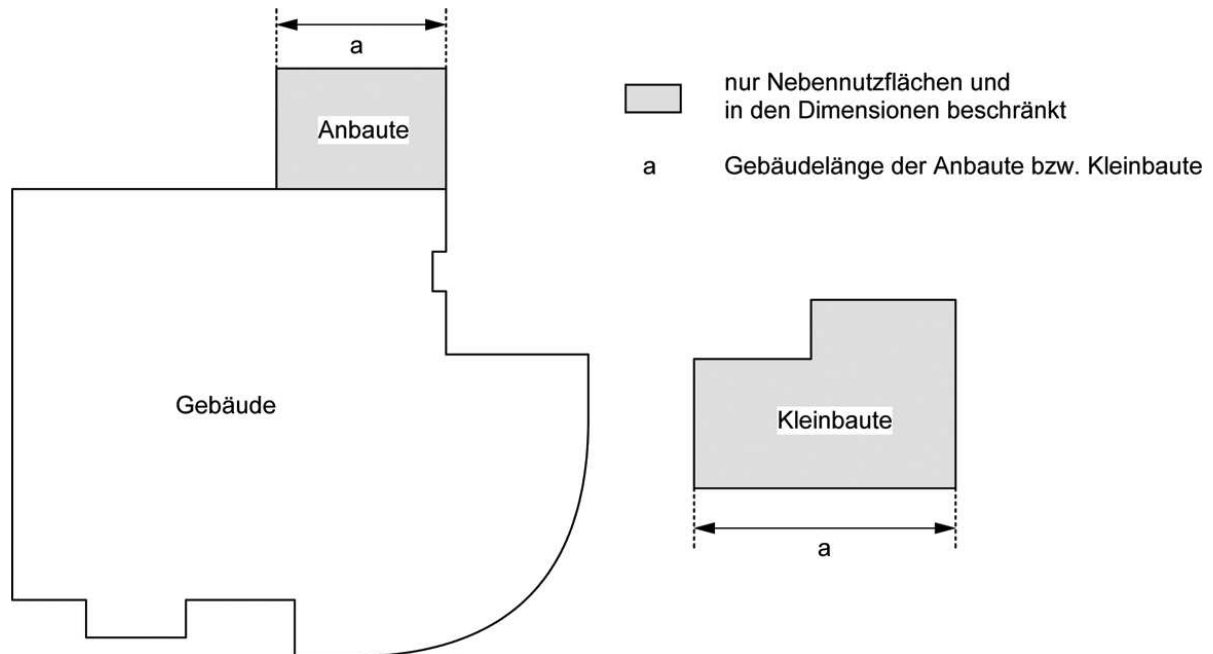

Figur 1.1 – 1.2 Gebäude, Anbauten und Kleinbauten

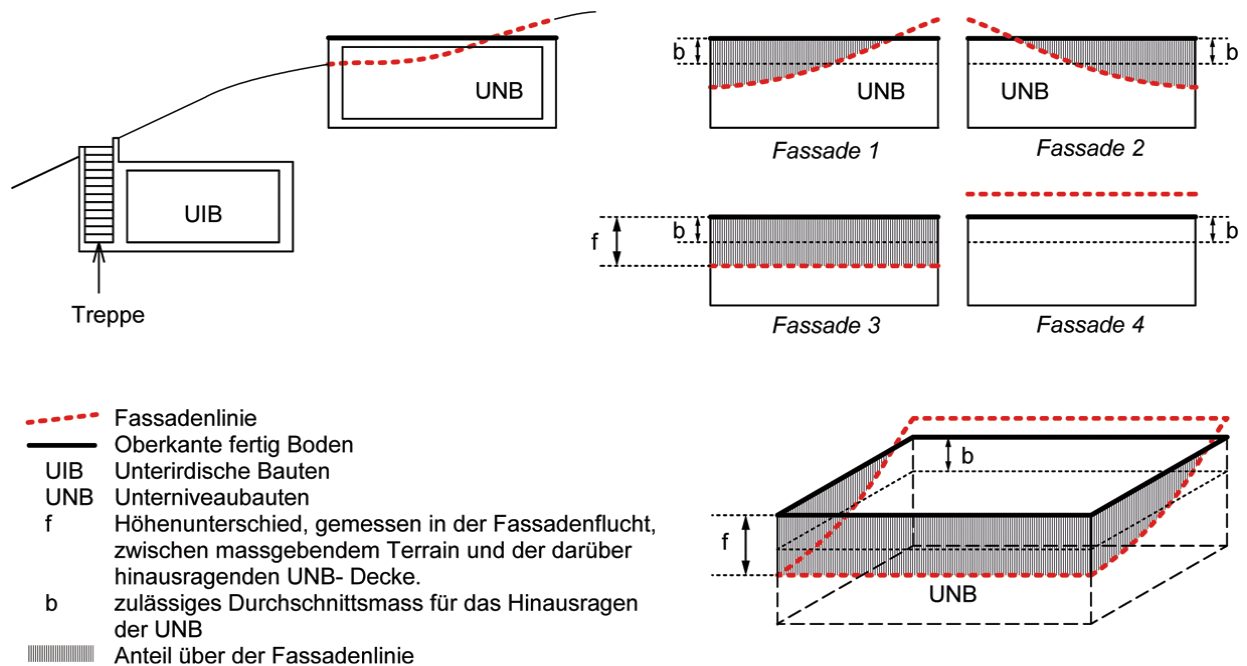

Figur 1.3 und 1.4 Unterirdische Bauten, Unterniveaubauten

Zu Artikel 7 bis 11: GEBÄUDETEILE

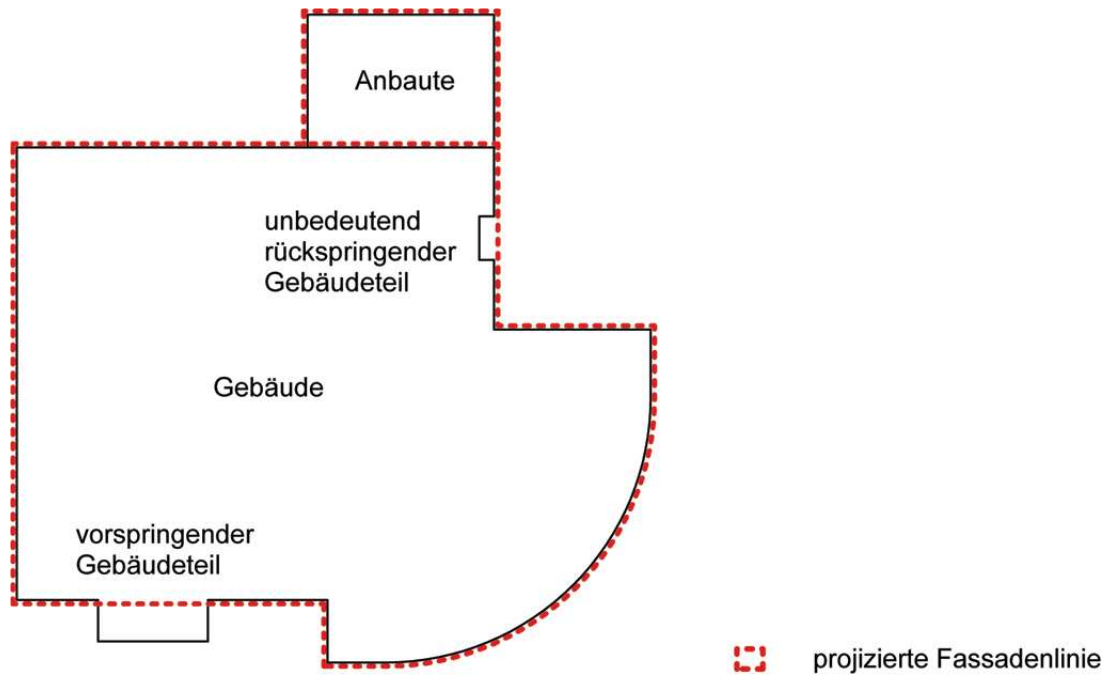

Figur 2.1 Projizierte Fassadenlinie

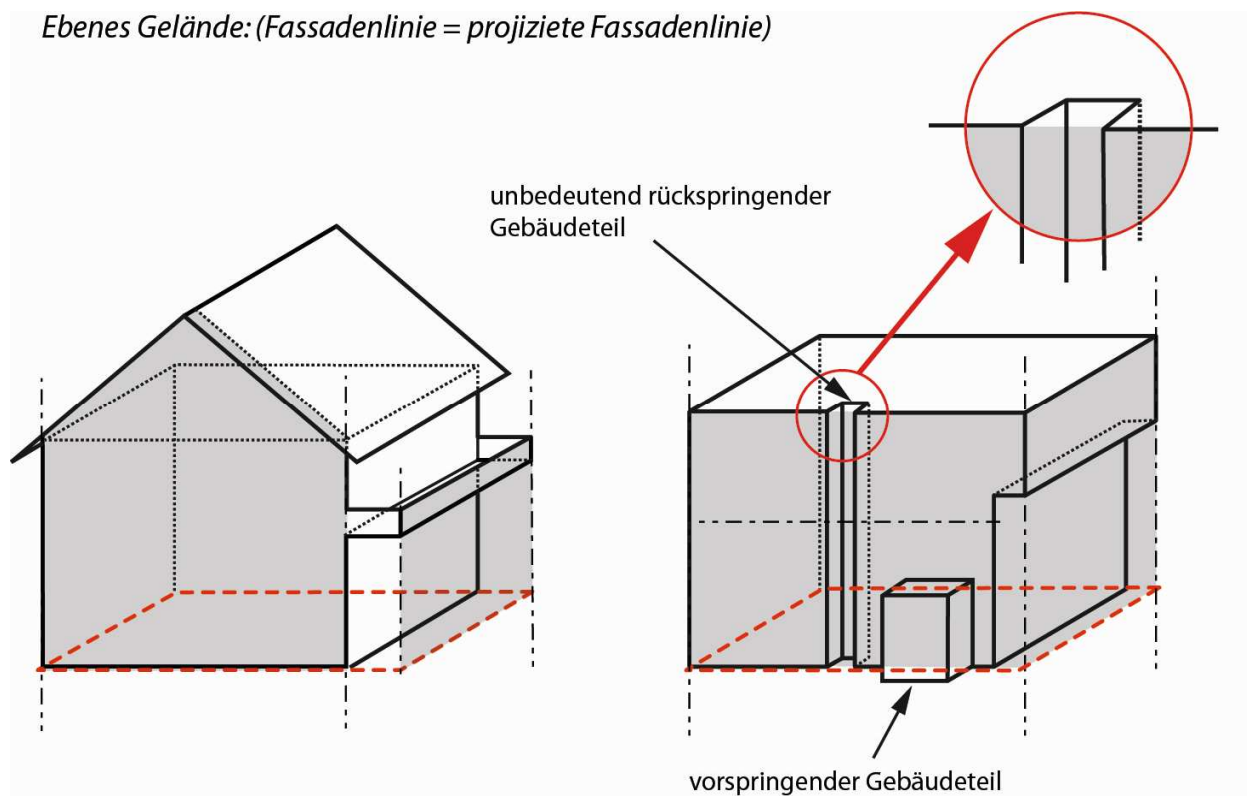

Figur 2.2.a Fassadenflucht und Fassadenlinie (in ebenem Gelände)

Geneigtes Gelände: (Fassadenlinie \neq projizierte Fassadenlinie)

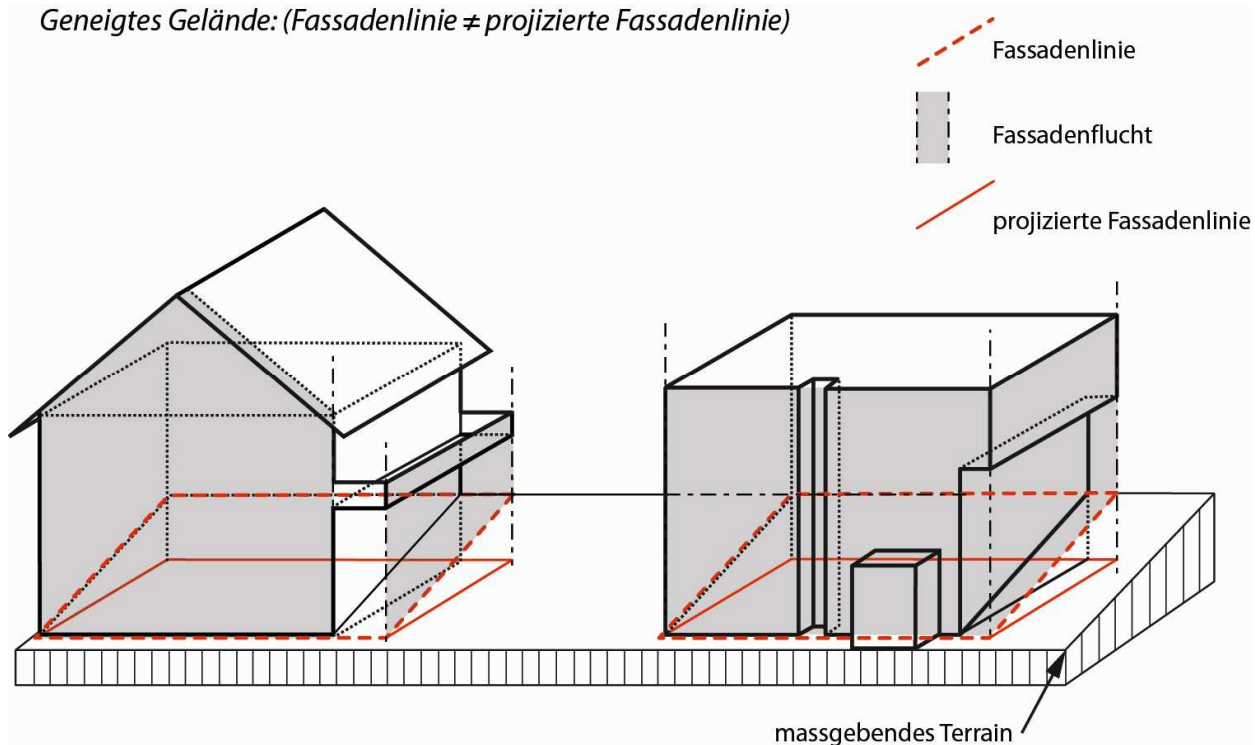

Figur 2.2.b Fassadenflucht und Fassadenlinie (in geneigtem Gelände)

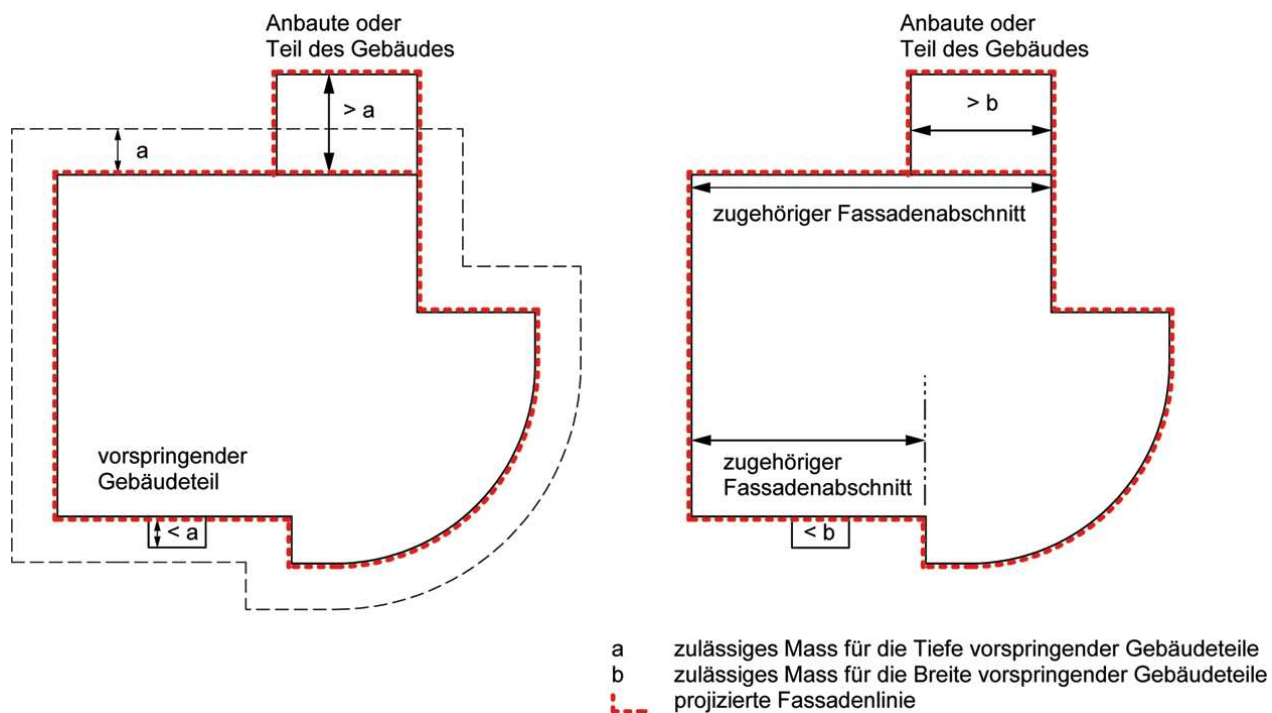

Figur 2.3.a Vorspringende Gebäudeteile (Schnitt)

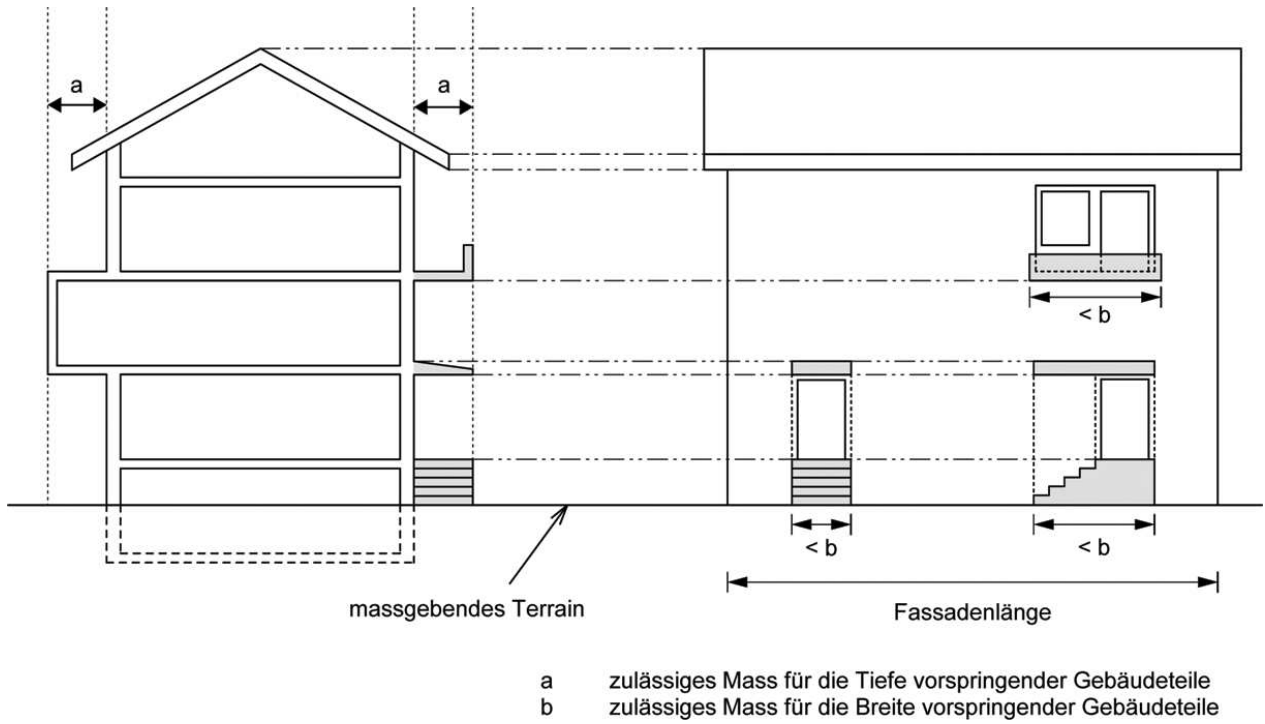

Figur 2.3.b Vorspringende Gebäudeteile (Seitenansicht)

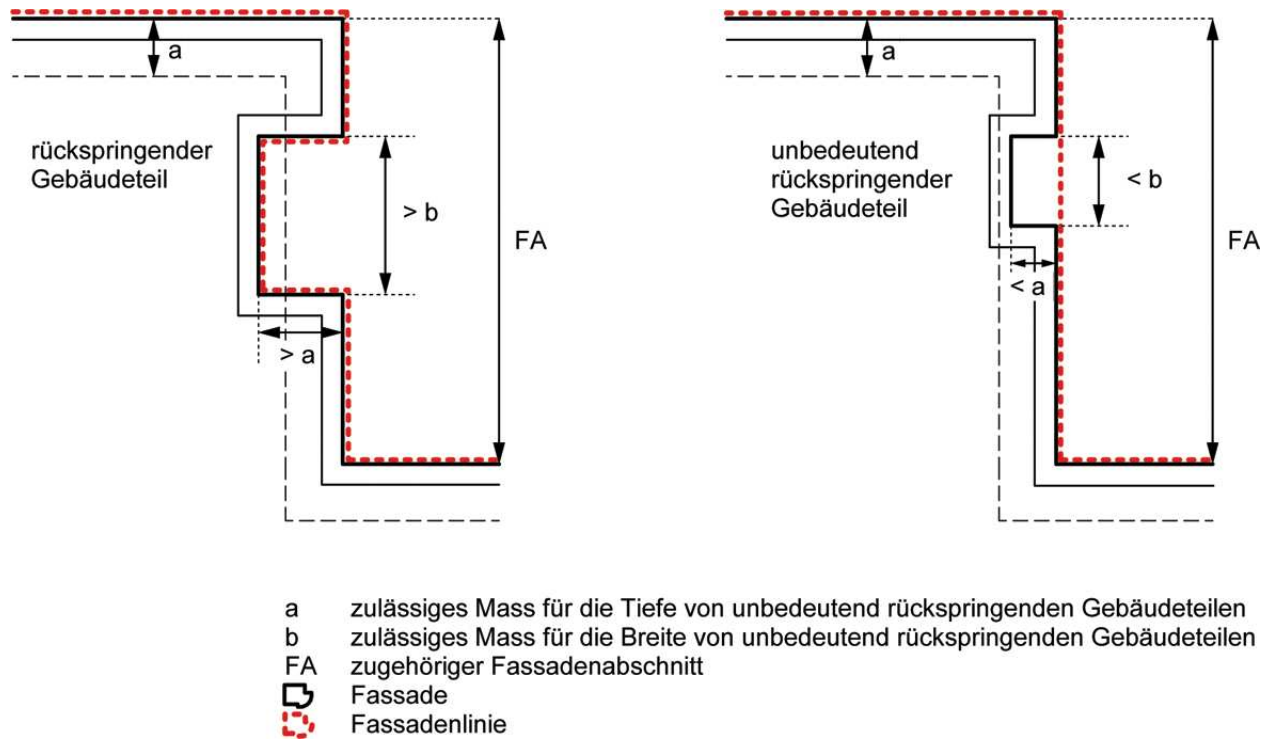

Figur 2.4 Rückspringende und unbedeutende rückspringende Gebäudeteile

Zu Artikel 12 und 13: LÄNGENBEGRIFFE, LÄNGENMASSE

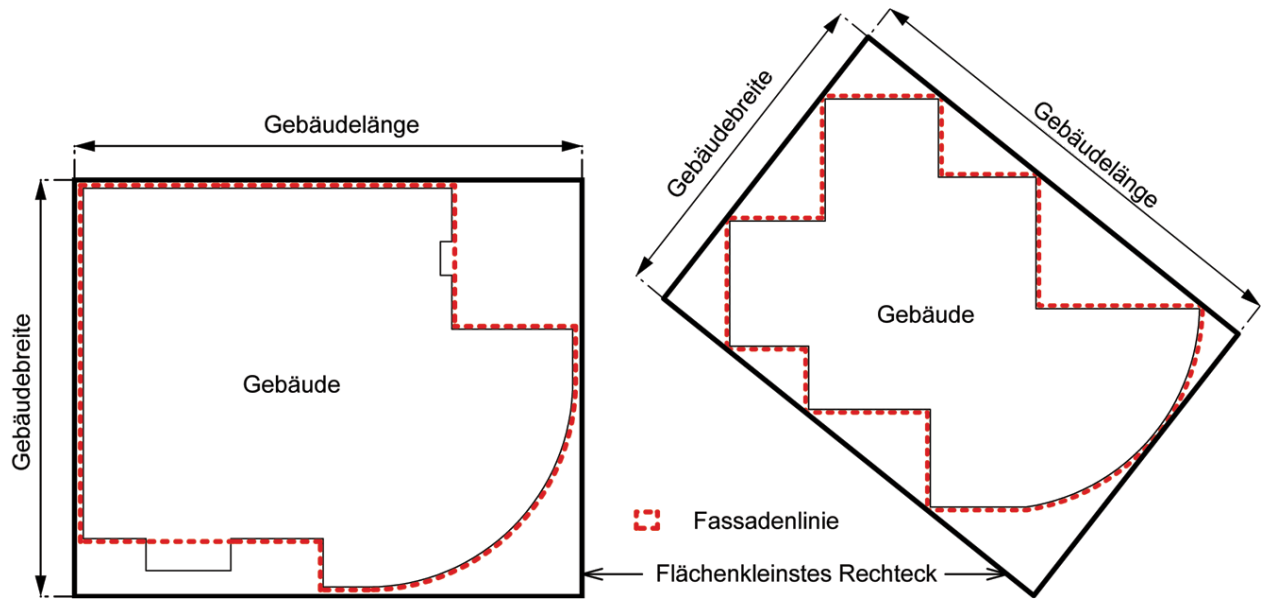

Figur 3.1 und 3.2 Gebäudelänge und Gebäudebreite

Zu Artikel 14 bis 17: HÖHENBEGRIFFE, HÖHENMASSE

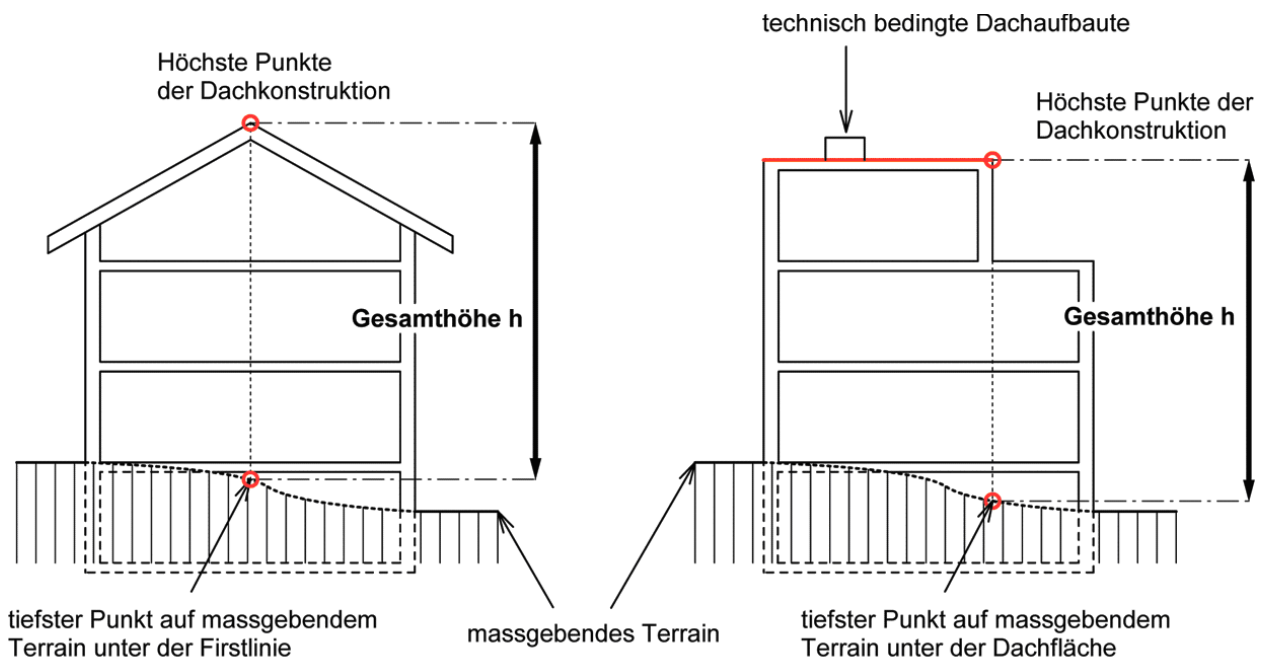

Figur 4.1.a Gesamthöhe

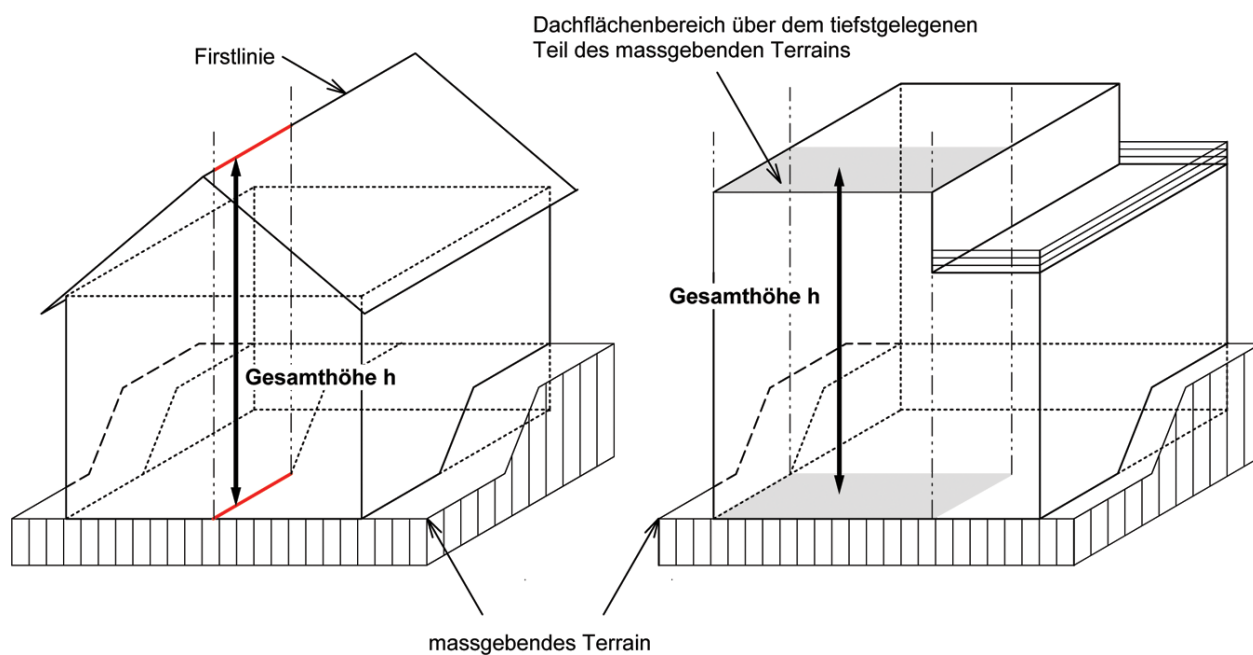

Figur 4.1.b Gesamthöhe

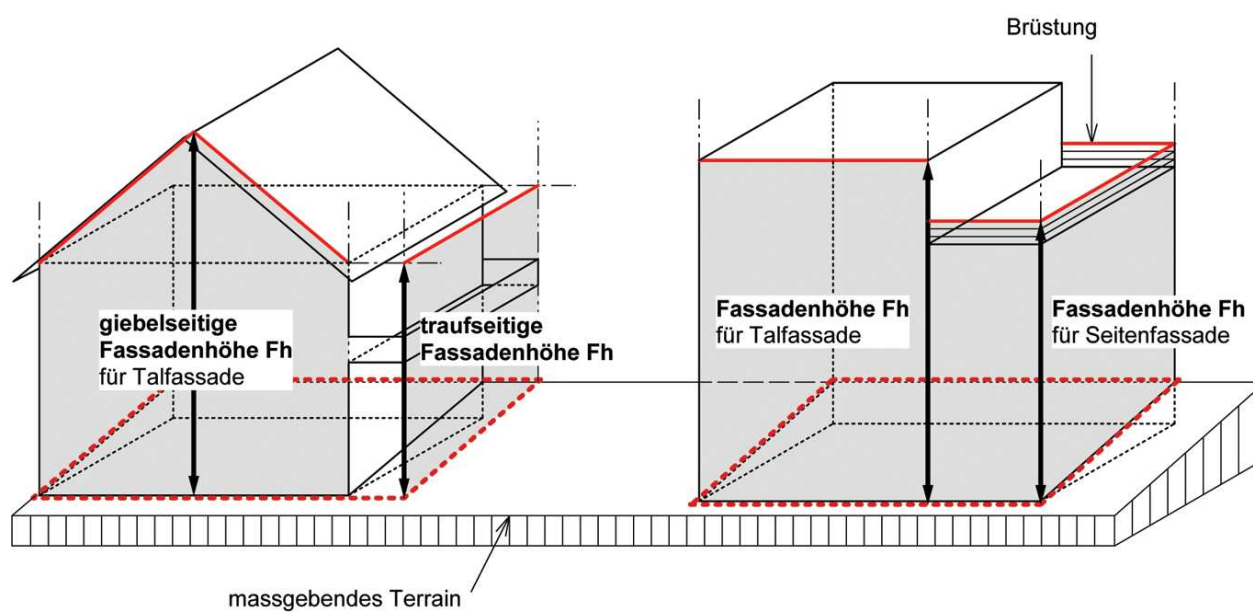

Figur 4.2.a Fassadenhöhe

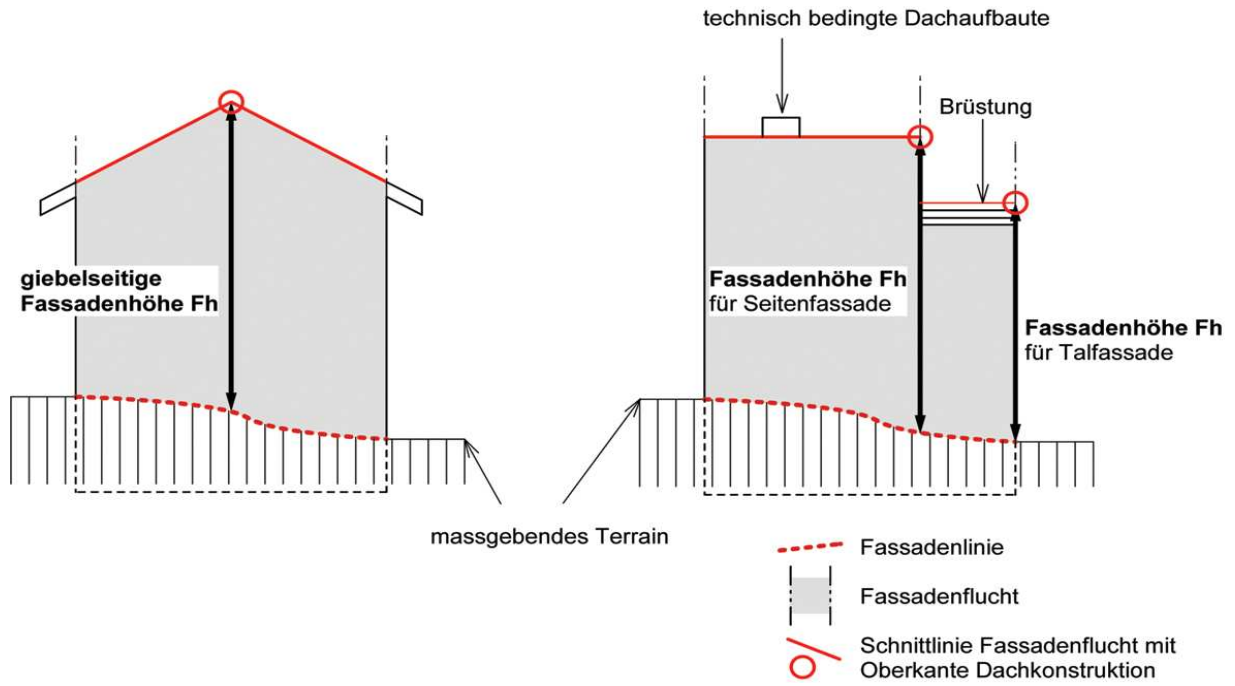

Figur 4.2.b Fassadenhöhe

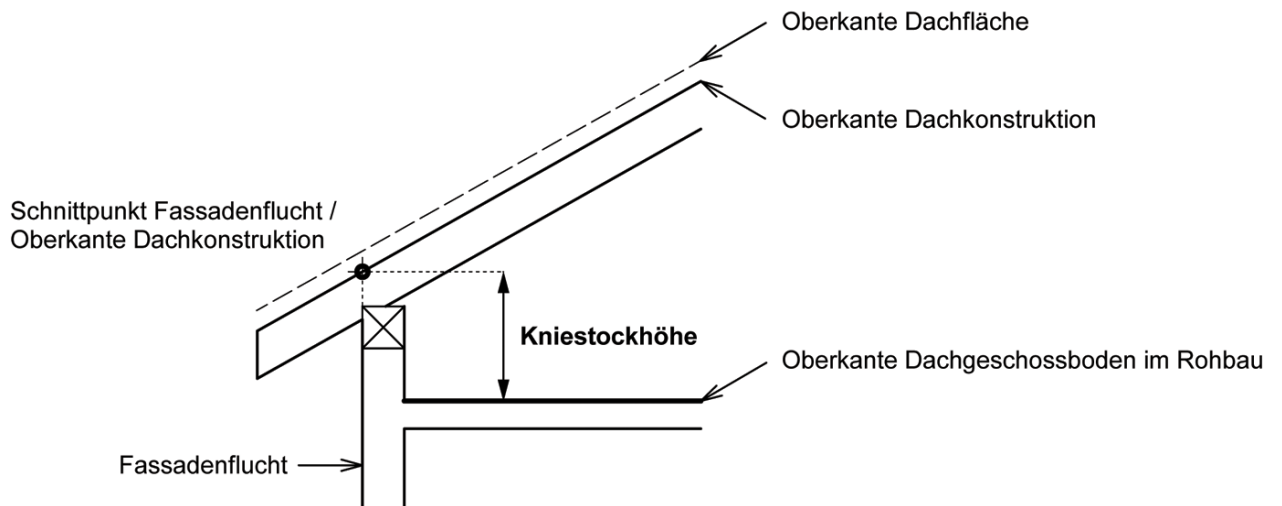

Figur 4.3 Kniestockhöhe

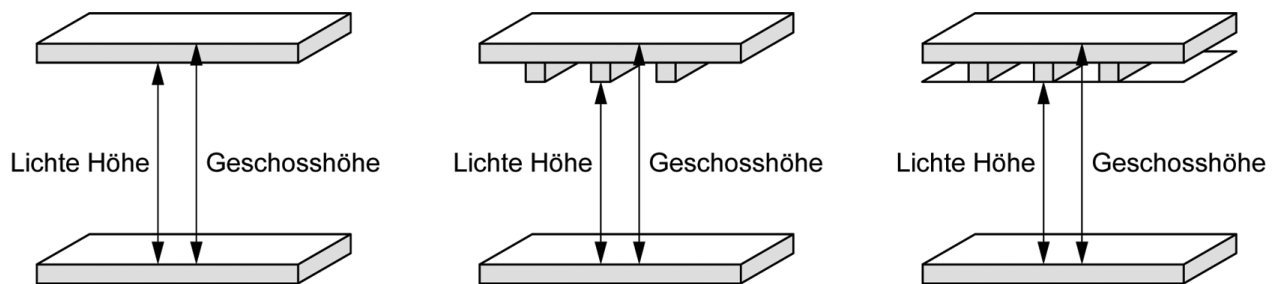

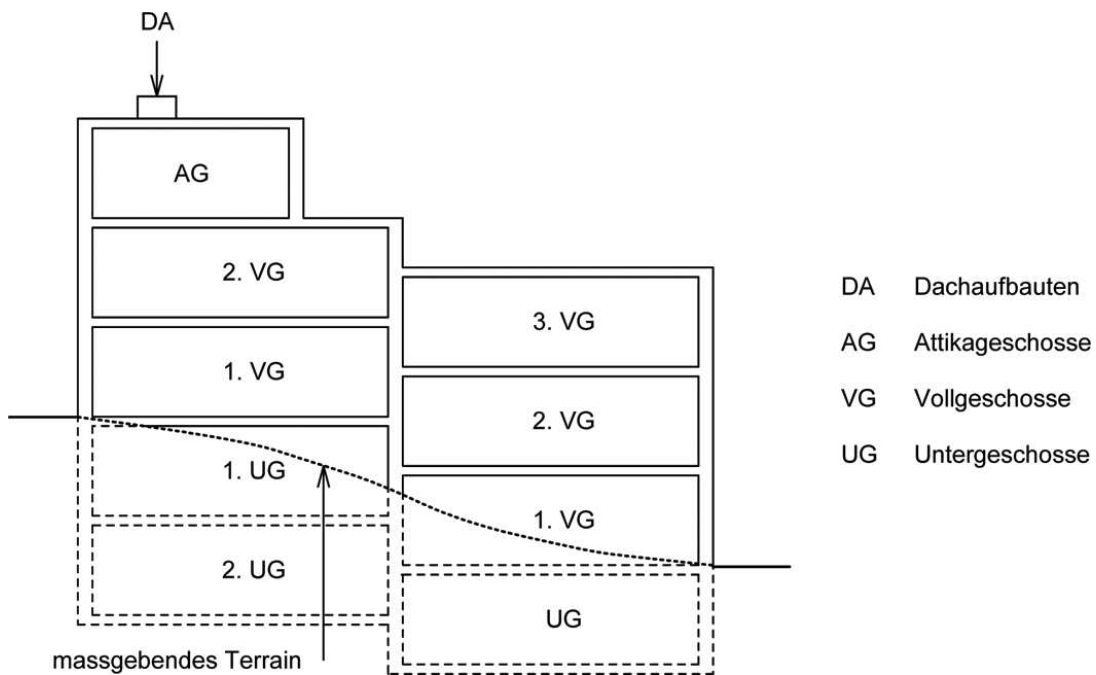
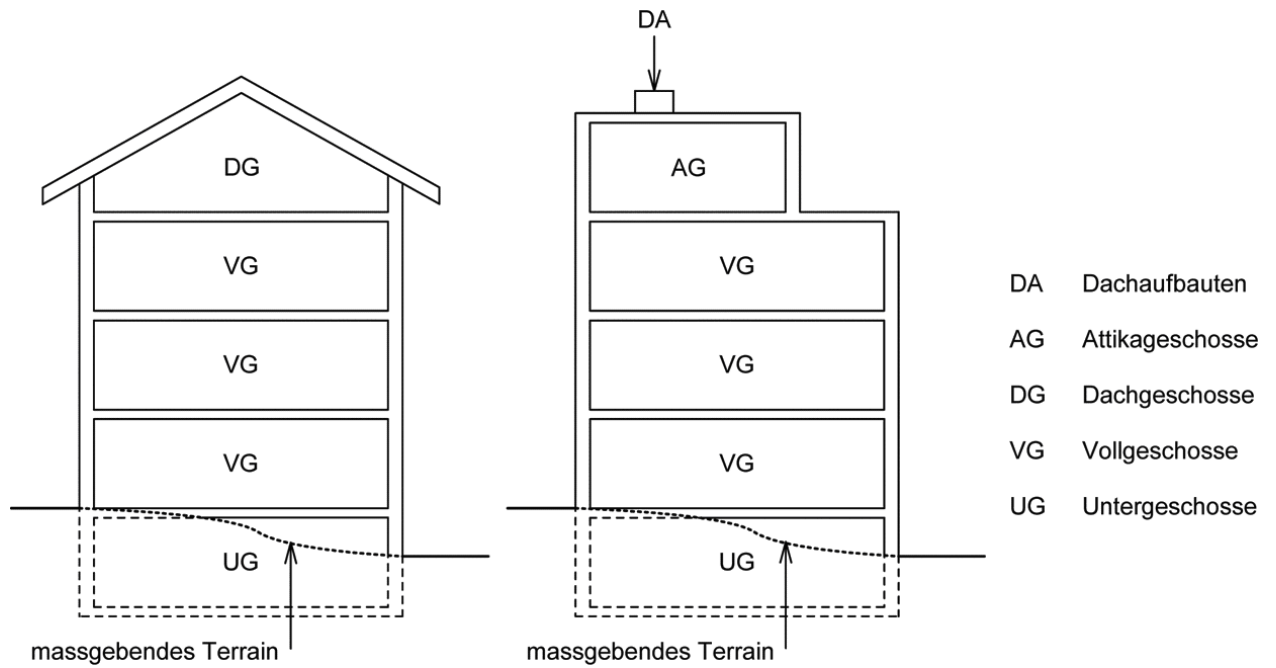

Figur 4.4 Lichte Höhe und Geschosshöhe

Zu Artikel 18 bis 21: GESCHOSSE



Figur 5.1 Geschosse und Geschoszahl

-  Fassadenlinie
- a zulässiges Mass für vorspringende Gebäudeteile
- b zulässiges Durchschnitmass für das Hinausragen des UG
- c zulässiges Mass für Untergeschosse
-  Anteil des Geschosses über der Fassadenlinie
- UG Untergeschoss
- UIB Unterirdische Baute

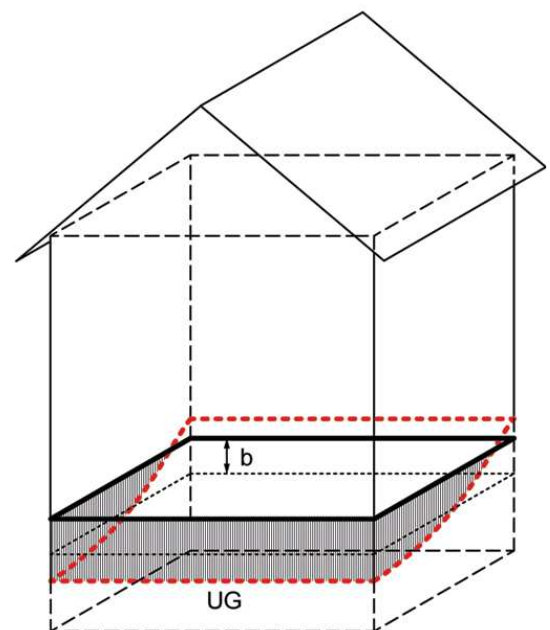
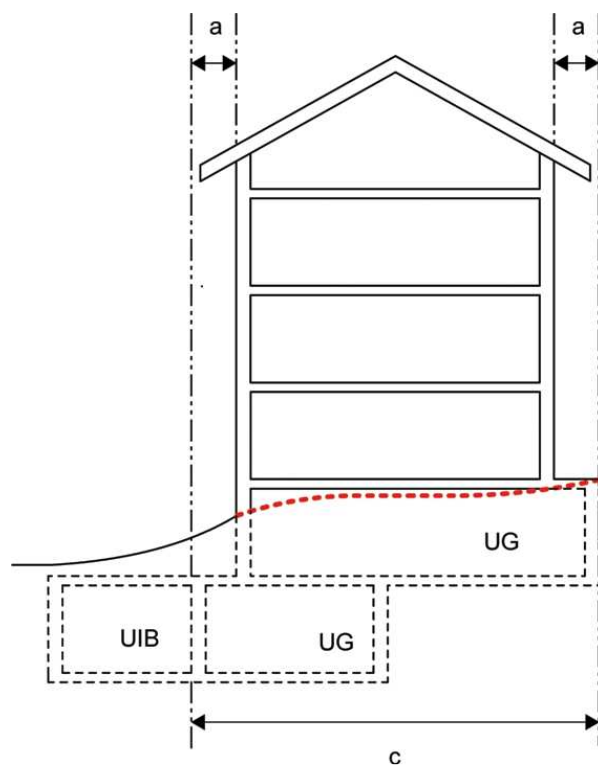
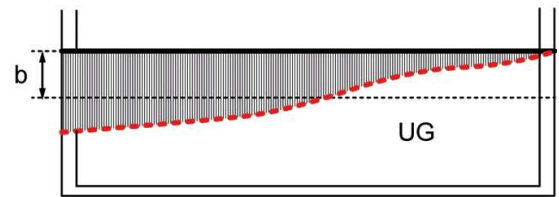

Figur 5.2 Untergeschosse

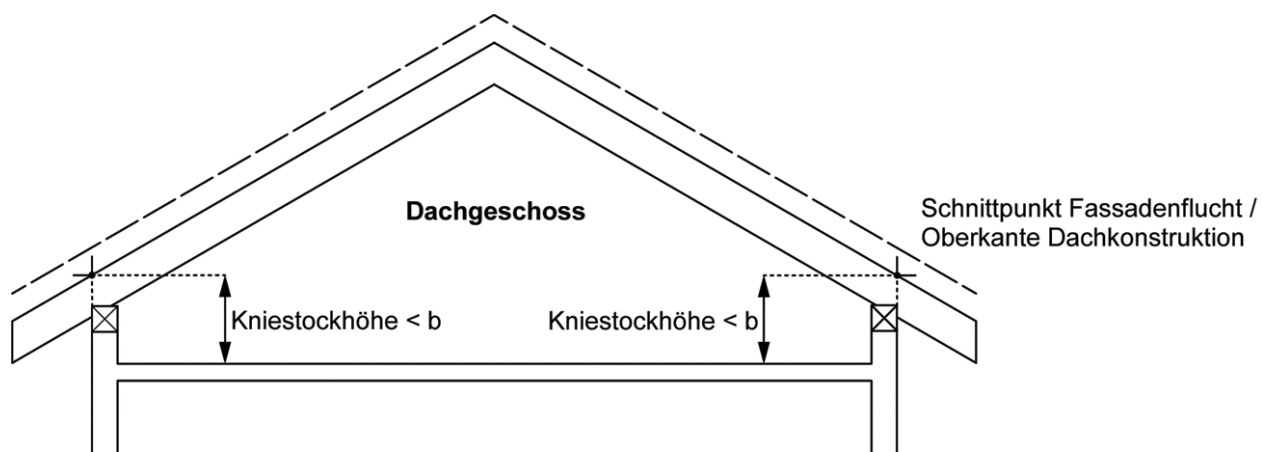

b zulässiges Mass für die Kniestockhöhen von Dachgeschossen

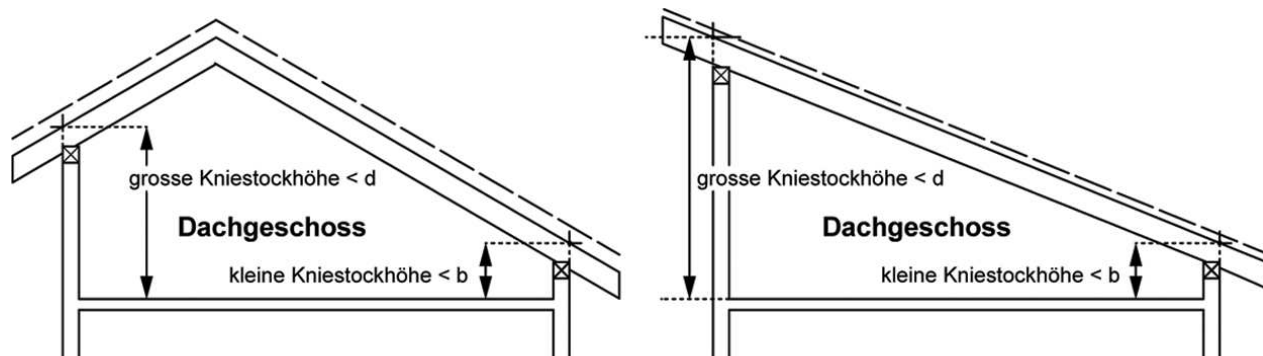

b zulässiges Mass für die kleine Kniestockhöhe von Dachgeschossen

d zulässiges Mass für die grosse Kniestockhöhe von Dachgeschossen

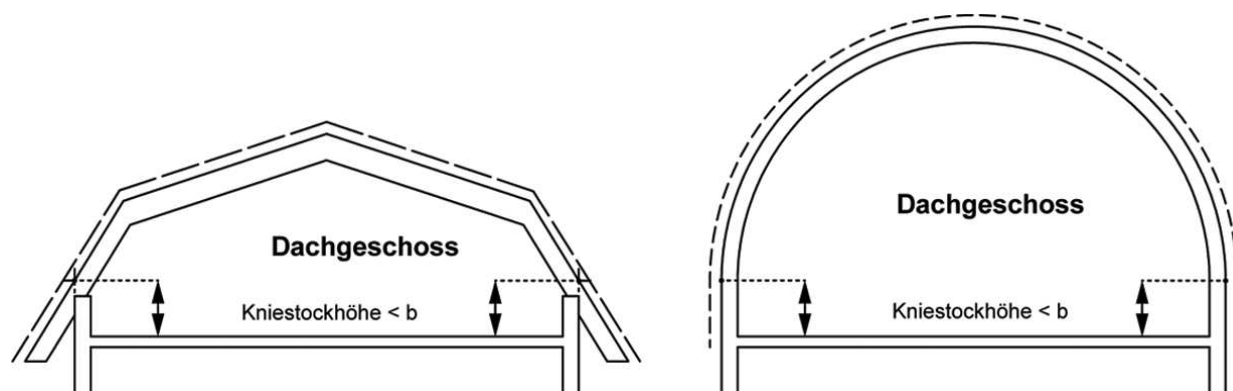

b zulässiges Mass für die Kniestockhöhen von Dachgeschossen

Figur 5.3 Dachgeschosse

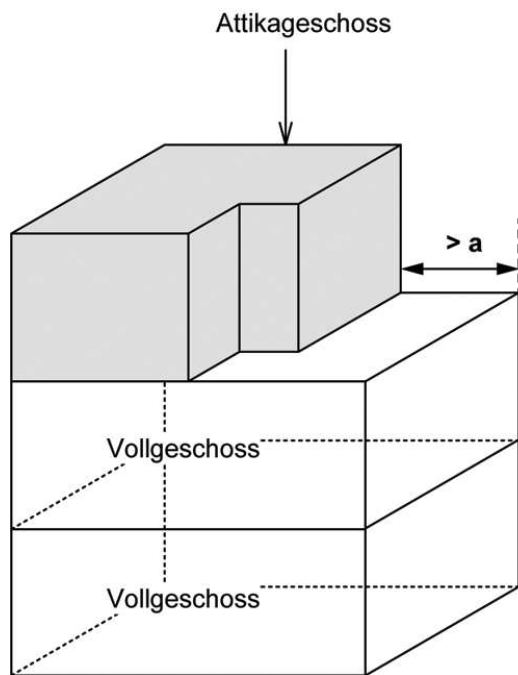

a Minimales Mass für die Zurückversetzung des Attikageschosses gegenüber der Fassade des darunterliegenden Vollgeschosses

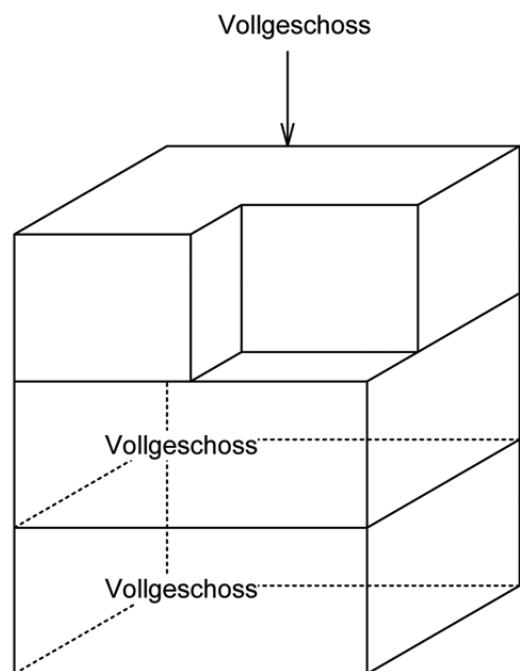
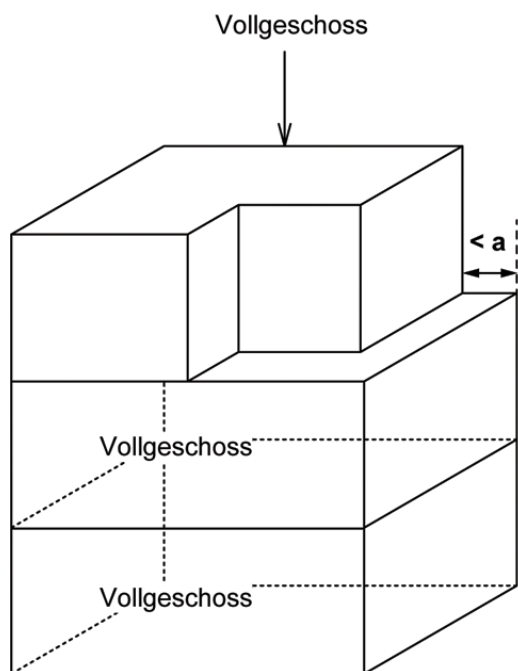

Figur 5.4 Attikageschosse

Zu Artikel 22 bis 25: ABSTÄNDE UND ABSTANDSBEREICHE

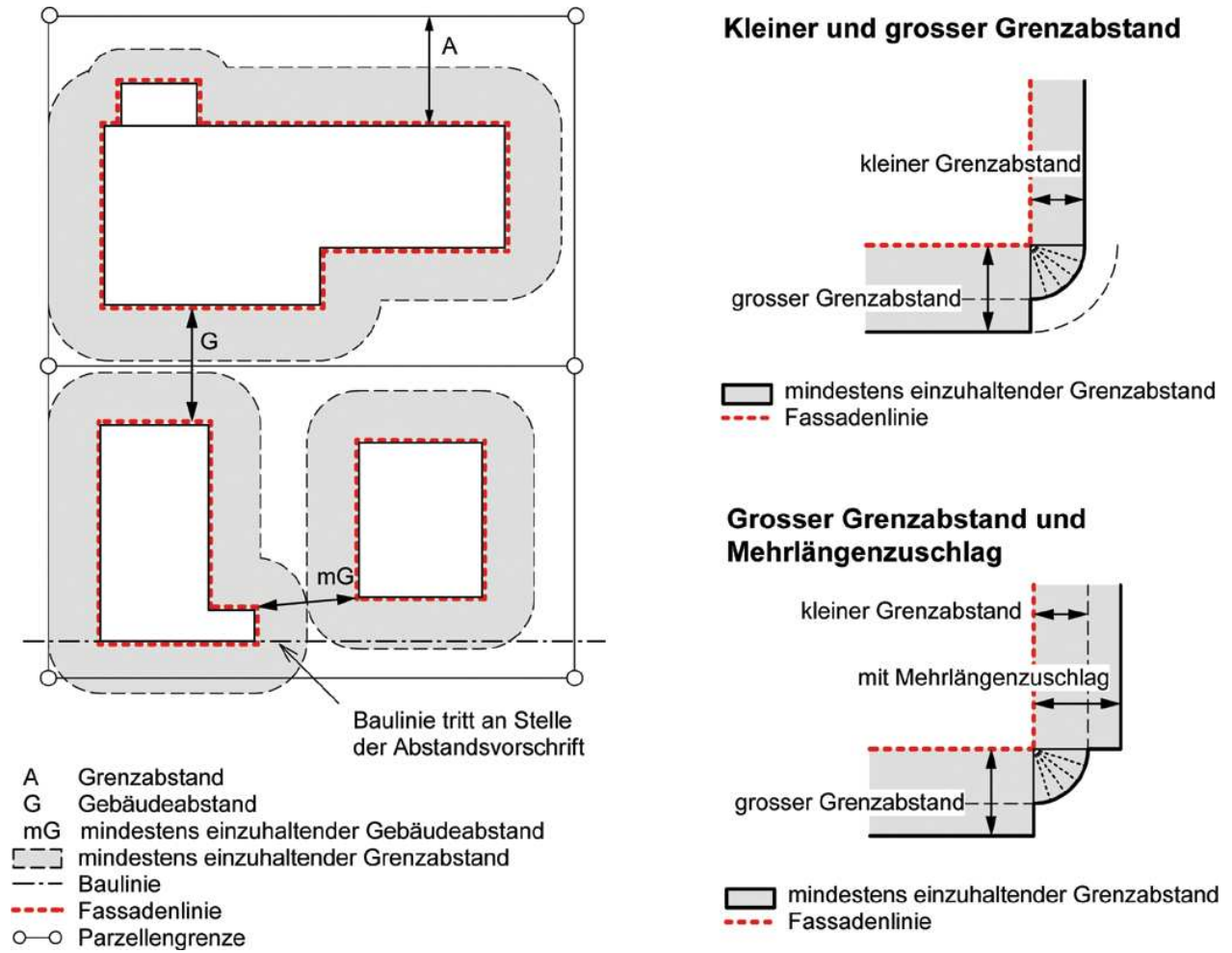

Figur 6.1 -6.3 Abstände und Abstandsbereiche

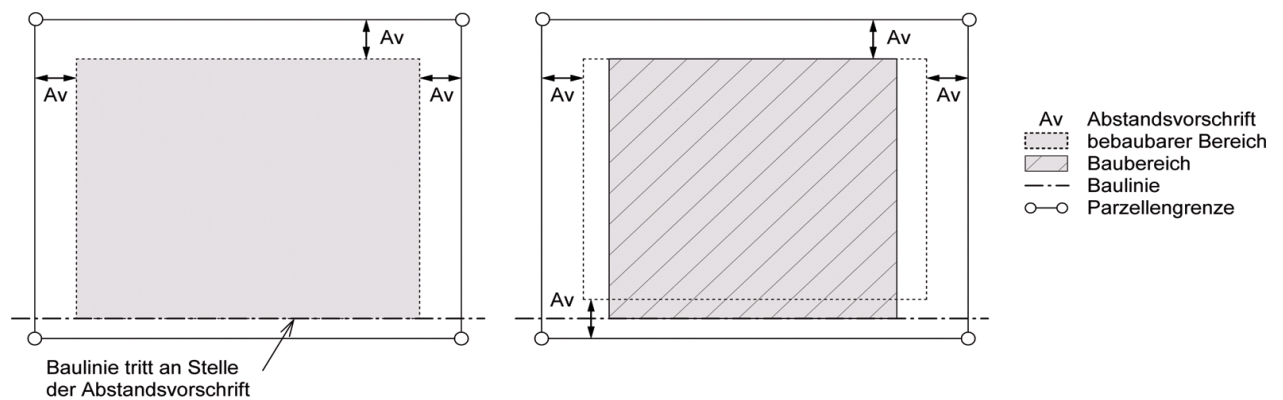

Figur 6.4 bebaubarer Bereich und Baubereich

Zu Artikel 27 bis 33: NUTZUNGSZIFFERN

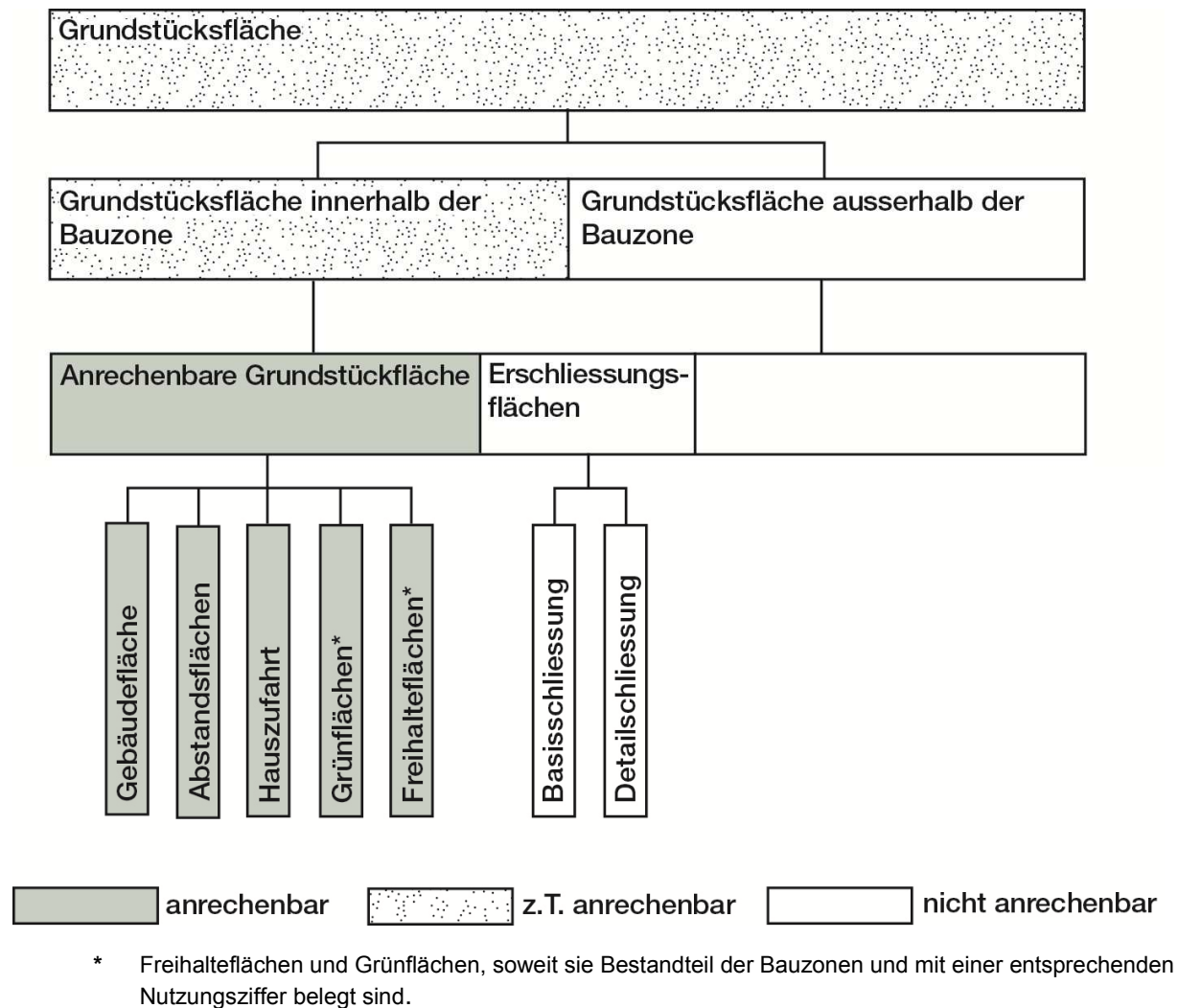

Figur 7.1 Anrechenbare Grundstücksfläche

Grundriss 1. Obergeschoss:

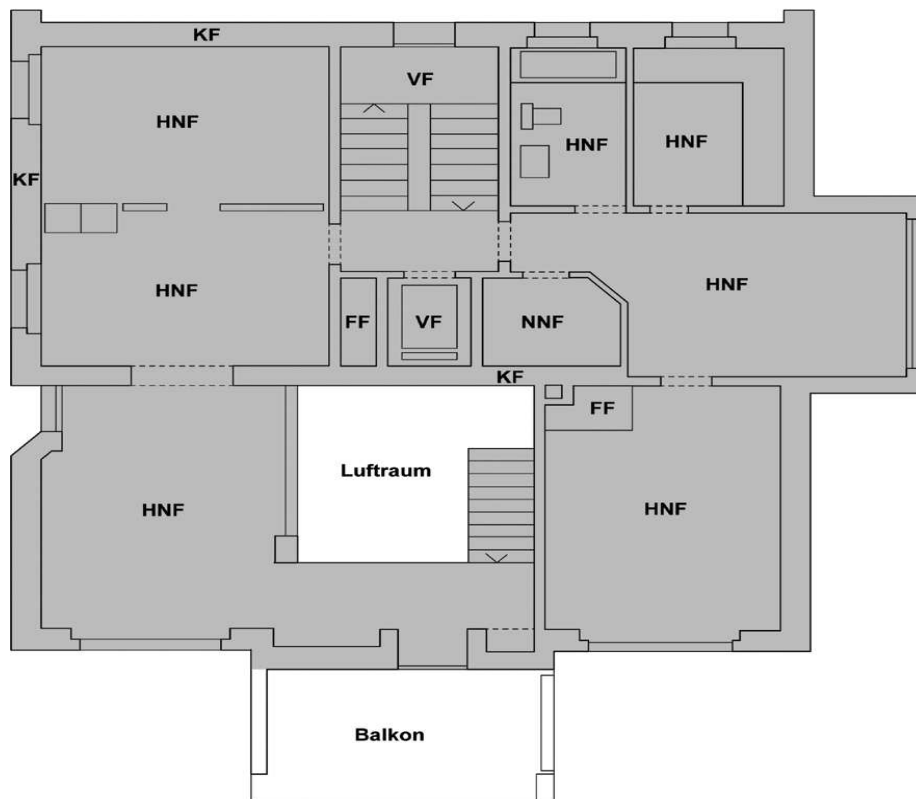

Schnitt:

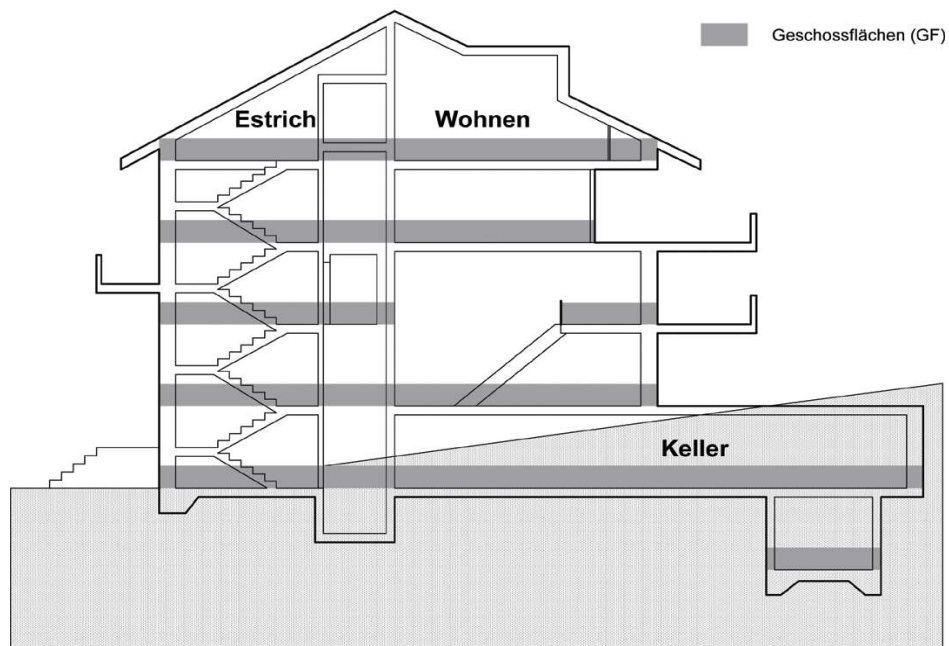

Figur 7.2 Geschossflächenziffer

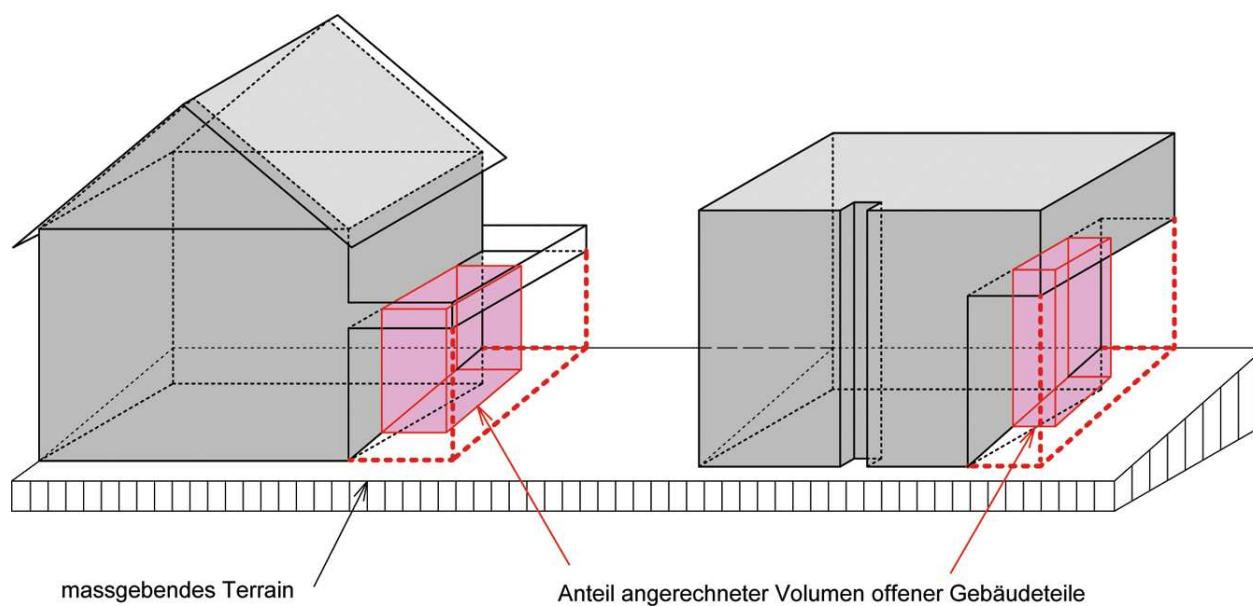

Figur 7.3 Baumassenziffer

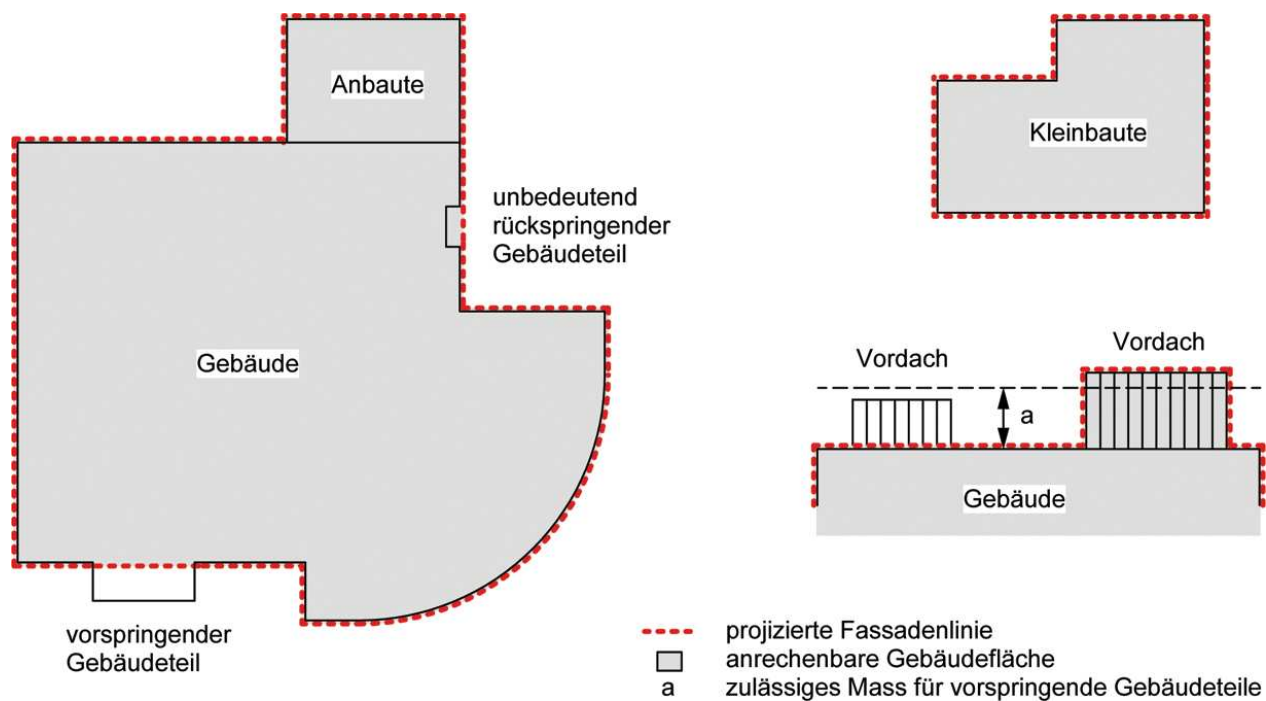

Figur 7.4 Anrechenbare Gebäudefläche